

# i47EE



EN/ES/FR

## Quickstart Guide

M10-256

Handheld Thermal Imaging Monocular

Thank you for choosing our product. Please thoroughly go through user manual before operation and keep it well for future reference. All photos here are for reference only, and specifications are subject to the physical product.



## - CONTENTS -

---

|                   |    |
|-------------------|----|
| EN-English .....  | 1  |
| ES-Español.....   | 19 |
| FR-Français ..... | 37 |



## - Product Overview -

---

Welcome to the M10-256 Handheld Thermal Imaging Monocular.

Experience cutting-edge technology with the M10-256, where efficiency meets sophistication in outdoor and security applications. Designed for both the enthusiast and professional, this thermal imaging monocular boasts features like rapid two-second start-up, high-resolution imaging, and intuitive operations, making it ideal for a variety of outdoor activities including wildlife exploration, law enforcement, and search and rescue operations. With robust connectivity options like Wi-Fi and a user-friendly interface, share and monitor in real time, ensuring you're always prepared, no matter the environment. Built to withstand rugged use with IP66 waterproof rating and long battery life, the M Series stands out as a reliable partner for all your adventurous needs.

## **- FCC WARNING -**

---

This equipment may generate or use radio frequency energy. Changes or modifications to this equipment may cause harmful interference unless the modifications are expressly approved in the instruction manual. The user could lose the authority to operate this equipment if an unauthorized change or modification is made.

This device complies with part 15 of the FCC Rules. Operation is subject to the following two conditions: (1) This device may not cause harmful interference, and (2) this device must accept any interference received, including interference that may cause undesired operation.

The device has been evaluated to meet general RF exposure requirement. The device can be used in portable exposure condition without restriction.

NOTE: This equipment has been tested and found to comply with the limits for a Class B digital device, pursuant to part 15 of the FCC Rules. These limits are designed to provide reasonable protection against harmful interference in a residential installation. This equipment generates, uses and can radiate radio frequency energy and, if not installed and used in accordance with the instructions, may cause harmful interference to radio communications. However, there is no guarantee that interference will not occur in a particular installation. If this equipment does cause harmful

interference to radio or television reception, which can be determined by turning the equipment off and on, the user is encouraged to try to correct the interference by one or more of the following measures:

- Reorient or relocate the receiving antenna.
- Increase the separation between the equipment and receiver.
- Connect the equipment into an outlet on a circuit different from that to which the receiver is connected.
- Consult the dealer or an experienced radio/TV technician for help.
- The rating information is located at the bottom of the unit.

## - Precautions -

---



### **DANGER**

- 1) Please charge the battery with the method described in this Guide and follow the charging procedure and precautions. Improper battery charging will cause heating, damage and even physical injury.
- 2) Do not try to open or disassemble the battery at any time. Once the battery leaks and the spill enters the human eye, wash the eyes with clean water immediately and take medical care.



### **WARNING**

- 1) When using the equipment, please try to keep it stable and avoid violent shaking.
- 2) Do not use or store the equipment in an environment that exceeds the allowable operating temperature or storage temperature.
- 3) Do not directly aim the equipment at high-intensity thermal radiation sources, such as the sun, lasers, spot welding machines, etc.
- 4) Do not plug the holes on the equipment.
- 5) Do not knock, throw or vibrate instruments and



accessories to avoid damage.

- 6) Do not disassemble the machine by yourself, which may cause equipment damage and loss of warranty rights.
- 7) Do not use soluble or similar liquids on equipment and cables, which may cause damage to the equipment.
- 8) Please do not use the equipment in an environment that exceeds the operating temperature of the equipment, which may cause damage to the equipment.
- 9) Please observe the following measures when wiping this device:
  - Non-optical surface: Use clean and soft cloth to wipe the non-optical surface of the thermographic camera.
  - Optical surface: When using the thermographic camera, please avoid polluting the optical surface of the lens, especially avoid touching the lens with your hands, because the sweat on your hands will leave traces on the lens glass and may corrode the optical coating on the glass surface. When the surface of the optical lens is polluted, use special lens paper to wipe

it carefully.

- 10) Do not place the battery in a high temperature or near a high-temperature object.
- 11) Do not short circuit the positive and negative poles of the battery.
- 12) Do not expose the battery to moisture or water.
- 13) Do not use non-original adapters or chargers (the contents of the original packaging shall prevail).



**NOTES:**

- 1) Do not expose the equipment to dust or moisture. Avoid water splashing to the equipment when being used in an environment with water. Cover the lens when not using the camera.
- 2) Please put the camera and all accessories in the special packaging box when not using it.

## - List of Parts -

| Number | Items            | Qty |
|--------|------------------|-----|
| 1      | Eyeshade         | 1   |
| 2      | 18650 charger    | 1   |
| 3      | USB Type-C cable | 1   |
| 4      | Carrying case    | 1   |
| 5      | 18650 battery    | 2   |
| 6      | Wrist strap      | 1   |
| 7      | hand strap       | 1   |



Eyeshade

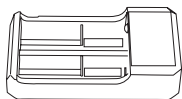

18650 charger

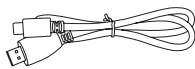

USB Type-C cable

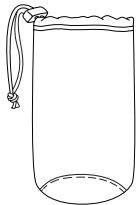

Carrying case

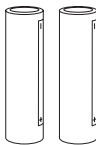

18650 battery



Wrist strap



hand strap

## - Introduction to Product Parts -

This Guide is applicable to multiple products of this series, and the illustration just shows general functions.

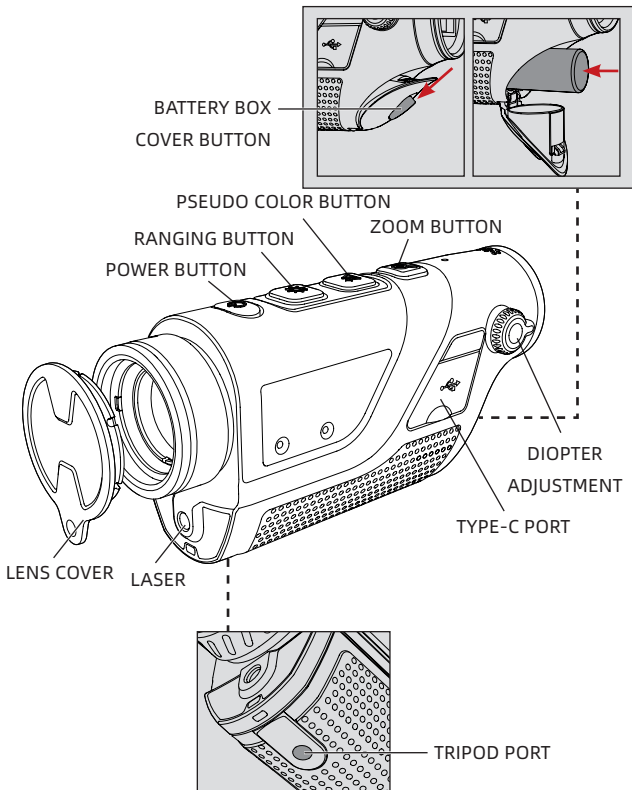

## 1. LENS COVER

Please cover the lens when not using the product to protect the lens!

## 2. USB TYPE C PORT

Use the USB cable to connect external power via the external interface to supply power to the product.

The output specification of external power is 5V 2A.

You can also use the video cable to connect the screen to output the thermographic camera image to the external monitor.

## 3. BATTERY COVER

The battery cover is the entrance of battery disassembly and assembly when the product uses battery.

Press the battery box cover button and slide down to open the battery box cover and place the battery according to the positive and negative labels.

**⚠ Note: Please place the battery in the direction shown. Do not push in forcibly.**

## 4. TRIPOD INTERFACE

1/4 inches standard interface, supporting PTZ.

## - Quickstart Instructions -

---

| Buttons             | Current Device Status      | Short press                           | Long press                          |
|---------------------|----------------------------|---------------------------------------|-------------------------------------|
| Power button        | Power on (No menu display) | Calibration                           | Display off/<br>Power off           |
|                     | Power off                  | /                                     | Power on                            |
|                     | Display off                | Display on                            | Display on                          |
|                     | Power on (Menu display)    | Calibration                           | Display off/<br>Power off           |
| Ranging button      | Power on (No menu display) | Enable/<br>Disable laser indication   | /                                   |
|                     | Power on (Menu display)    | Switch menu options to the left       | The device stays in the menu state  |
| Pseudo color button | Power on (No menu display) | Switch the pseudo color               | Enter the menu setting interface    |
|                     | Power on (Menu display)    | Adjust the corresponding option value | Exit the menu and save the settings |
| Zoom button         | Power on (No menu display) | Switch the zoom multiple              | /                                   |
|                     | Power on (Menu display)    | Switch menu options to the right      | The device stays in the menu state  |

## [ Button description ]

### 1. Power button

- **Power on**

Long press the Power button until the boot screen appears in the eyepiece (the button may be released), then the device is turned on successfully.

- **Power off**

Manual power-off: Long press the Power button to display the shutdown progress bar and the screen of the device will get blank when 5 progress bars appear, and the shutdown is successful.

Automatic power-off: Within the set automatic power-off time, no operation with any button is needed. After the device reaches the set power-off time, a power-off progress bar will appear automatically. After the 5 progress bars appear, the device will be powered off.

- **Display off**

Long press the Power button to display the shutdown progress bar. Release the Power button before the 4 progress bars to cancel the shutdown and enter the Display off mode.

- **Display on**

In Display off mode, long press or short press the

power button to wake up the screen and the actual function of the button will not be activated.

- **Calibration**

Short press the power button in startup status to complete the corresponding calibration action. A prompt indicating successful calibration will be displayed at the top of the screen.

## 2. Ranging button

If the menu is not displayed, short press the laser key to enable or disable the laser indication cursor.

If the menu is not displayed, long press the laser key, but the device does not respond.

If the menu is displayed, short press the laser key, so that the device menu cursor moves to the left.

If the menu is displayed, long press the laser key, so that the device stays in the menu state.

## 3. Pseudo color button

When the menu is not displayed, short press the pseudo color button to display pseudo colors, such as white hot, black hot, red hot, iron red, blue hot, and green hot in sequence circularly.

When the menu is not displayed, long press the pseudo color button to enter the menu setting interface.

When the menu is displayed, short press the pseudo



color button to adjust the corresponding option value.

When the menu is displayed, long press the pseudo color button to exit the menu and save the settings.

#### 4. **Zoom button**



When the menu is not displayed, short press the zoom button to switch the zoom multiple.

When the menu is not displayed, long press the zoom button, and the device does not respond.







When the menu is displayed, short press the zoom button to move the device menu cursor to the right.

When the menu is displayed, long press the zoom button to keep the device in the menu state.

#### **[ Function description ]**

1.  **Hotspot tracking:** When hotspot tracking is turned on, a blue green arc box will be displayed, with a dotted cursor in the middle to track the highest temperature point in the entire image.
2.  **Wi-Fi:** After connection of Wi-Fi, if the mobile can connect to the hotspot of the device side, the user may preview real-time images of the device, remotely control the thermal imager with full functionality, and manage and share image library and files through the mobile APP.

**Note:** Search and download the 'TargetIR' APP in the mobile application market, open the APP, and find 'HandHeld-TI-xxxx' in the WLAN settings of the mobile phone, enter the password '12345678', and return to the APP again.

3.  **Working indicator:** the working indicator can be turned on or off.
4.  **Video output:** the device video output switch can be turned on or off.
5.  **Scene mode:** natural, enhanced, and highlighted modes are available. The three modes may save the corresponding detector brightness contrasts respectively.
6.  **PIP:** Modes of Off, Top Left, Top Center, and Top Right are available.
7.  **Screen brightness:** the screen brightness may be adjusted at 5 levels, and the screen brightness may be observed and adjusted in real time.
8.  **Image brightness:** the detector brightness may be adjusted at 5 levels, and the image brightness may be observed and adjusted in real time.

**Note:** The value after brightness adjustment will be saved in the current scene mode.

9.  **Image contrast:** the contrast may be adjusted at 5

levels, and the image contrast may be observed and adjusted in real time.

**Note: The value after contrast adjustment will be saved in the current scene mode.**

- 10. Automatic sleep:** Automatic sleep time can be set at 5/10/15min. If no operation is made within the set time, the device will enter the sleep state (set on APP).
- 11. Automatic power off:** Automatic power off time can be set at 15/30/60min. If no operation is made within the set time, a countdown to power off will appear and the camera will be powered off when the countdown is over (set on the APP).

## 12. Detailed operation

Scan QR code for more instructions.



## - Troubleshooting -

---

### **1. The device cannot be powered on**

Solution: replace the battery or connect the adapter for power supply.

### **2. The screen goes black during use**

Solution: short press/long press any button to wake up and light up the screen.

## - Storage and transportation -

---

The following is about the correct storage and transportation methods of the product. In order to prevent danger and property loss, please read this guide carefully before using the device and strictly observe it during use. Please keep this guide properly after reading.

### **Storage**

- The storage environment of packaged products is -30 °C ~ 60 °C, the relative humidity is not more than 95%, without condensation and corrosive gas, and is well ventilated and clean indoor.
- Please charge the thermographic camera once every 3 months.

## Transportation

The thermographic camera shall be protected from rain, water, inversion, violent vibration and impact during transportation, and shall be handled with care. Throwing is not allowed.

## **-After-Sales Support -**

---

Thank you for choosing the M10-256. We are committed to providing you with high-quality products and excellent customer service. This product comes with a 5-year warranty that covers defects in materials and workmanship under normal use.

Should you need assistance with your product or have any warranty claims, please contact us directly. Our dedicated support team is here to help you:

### **Contact Information**

**Email: [sumingyang18@gmail.com](mailto:sumingyang18@gmail.com)**

**Address: 117 Port, Irvine, CA 92618**

For more details on our warranty and support services, please visit our website or contact our customer service team directly. Your satisfaction and product experience are our top priorities, and we are here to ensure that your needs are met promptly and efficiently.



## - Descripción general del producto -

---

Gracias por utilizar el monocular portátil de imágenes térmicas de la M10-256.

Puede experimentar la tecnología de vanguardia con la M10-256, que es una combinación perfecta de eficiencia y sofisticación en aplicaciones de seguridad y exteriores. Este monocular de imágenes térmicas se diseña tanto para entusiastas como para profesionales, cuenta con características como inicio rápido de dos segundos, imágenes de alta resolución y operaciones intuitivas, lo que lo hace ideal para una amplia gama de actividades al aire libre, incluyendo la exploración de vida silvestre, aplicación de la ley y operaciones de búsqueda y rescate. Con potentes opciones de conectividad como Wi-Fi y la interfaz fácil de usar, puede compartir y supervisar en tiempo real, asegurándose de estar siempre preparado, independientemente del entorno. Con una clasificación de impermeabilidad IP66 y una batería de larga duración, la serie M está diseñada para soportar entornos difíciles, que es en una compañera fiable para todas sus necesidades de aventuras.

## - FCC WARNING -

---

This equipment may generate or use radio frequency energy. Changes or modifications to this equipment may cause harmful interference unless the modifications are expressly approved in the instruction manual. The user could lose the authority to operate this equipment if an unauthorized change or modification is made.

This device complies with part 15 of the FCC Rules. Operation is subject to the following two conditions: (1) This device may not cause harmful interference, and (2) this device must accept any interference received, including interference that may cause undesired operation.

The device has been evaluated to meet general RF exposure requirement. The device can be used in portable exposure condition without restriction.

NOTE: This equipment has been tested and found to comply with the limits for a Class B digital device, pursuant to part 15 of the FCC Rules. These limits are designed to provide reasonable protection against harmful interference in a residential installation. This equipment generates, uses and can radiate radio frequency energy and, if not installed and used in accordance with the instructions, may cause harmful interference to radio communications. However, there is no guarantee that interference will not occur in a particular installation. If this equipment does cause harmful



interference to radio or television reception, which can be determined by turning the equipment off and on, the user is encouraged to try to correct the interference by one or more of the following measures:

- Reorient or relocate the receiving antenna.
- Increase the separation between the equipment and receiver.
- Connect the equipment into an outlet on a circuit different from that to which the receiver is connected.
- Consult the dealer or an experienced radio/TV technician for help.
- The rating information is located at the bottom of the unit.

## - Precauciones -

---

### Peligro

- 1) Cargue la batería de acuerdo con el método descrito en este manual y siga los pasos y precauciones de carga. Una carga incorrecta puede hacer que la batería se caliente, dañe o incluso cause lesiones personales.
- 2) No intente abrir o desarmar la batería en ningún momento. Una vez que la batería tenga una fuga y cause que el líquido entre en los ojos, enjuague inmediatamente los ojos con agua limpia y busque atención médica.

### Advertencia

- 1) Cuando utilice el dispositivo, intente mantenerlo lo más estable posible para evitar sacudidas violentas.
- 2) No utilice ni almacene el instrumento en un ambiente que exceda la temperatura de trabajo permitida o la temperatura de almacenamiento del equipo.
- 3) No apunte el dispositivo directamente a fuentes de radiación térmica de alta intensidad, como el sol,

láseres, soldadoras por puntos, etc.

- 4) No obstruya los orificios del dispositivo.
- 5) No golpee, arroje o sacuda los instrumentos y accesorios para evitar daños.
- 6) No desmonte la máquina usted mismo, esto puede causar daños al equipo y perder los derechos de garantía.
- 7) No utilice líquidos solubles o similares para equipos y cables, que pueden causar daños al equipo.
- 8) No utilice el dispositivo en un entorno que exceda la temperatura de funcionamiento del dispositivo, lo que puede causar daños al dispositivo.
- 9) Siga estos pasos cuando limpie el dispositivo:
  - Superficies no ópticas: use un paño limpio y suave para limpiar las superficies no ópticas de la cámara termográfica si es necesario.
  - Superficie óptica: cuando utilice la cámara termográfica, evite ensuciar la superficie óptica del objetivo, especialmente evite tocar el objetivo con las manos, ya que el sudor de sus manos dejará marcas en el vidrio del objetivo y puede corroer el revestimiento óptico de la superficie del vidrio. Cuando la superficie del objetivo óptico esté contaminada, límpiela

cuidadosamente con papel para objetivo profesional.

- 10) No coloque la batería en un ambiente de alta temperatura o cerca de un objeto de alta temperatura.
- 11) No cortocircuite los polos positivo y negativo de la batería.
- 12) No coloque la batería en un ambiente húmedo o agua.
- 13) Está prohibido utilizar adaptadores o cargadores no originales (prevalezca el producto real en el embalaje original) para la carga.



### **Atención**

- 1) No exponga el dispositivo al polvo o la humedad. Cuando se utilice en un entorno acuático, evite las salpicaduras de agua sobre el instrumento. Cubra el objetivo cuando el instrumento no esté en uso.
- 2) Cuando el dispositivo no esté en uso, coloque el instrumento y todos los accesorios en una caja de embalaje especial.

## - Lista de artículos -

| No | Nombre                | Cantidad |
|----|-----------------------|----------|
| 1  | Visera                | 1        |
| 2  | Cargador 18650        | 1        |
| 3  | Cable USB tipo C      | 1        |
| 4  | Bolsa de transporte   | 1        |
| 5  | Batería 18650         | 2        |
| 6  | Correa para la muñeca | 1        |
| 7  | Correa de mano        | 1        |

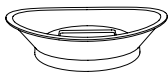

Visera

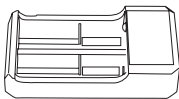

Cargador 18650

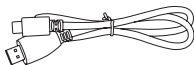

Cable USB tipo C

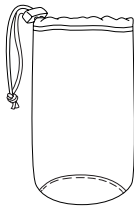
Bolsa de  
transporte

Batería 18650



Correa para la muñeca



Correa de mano

## - Introducción de piezas de productos -

Este manual es aplicable a muchos modelos de esta serie, y la ilustración muestra una función genérica.

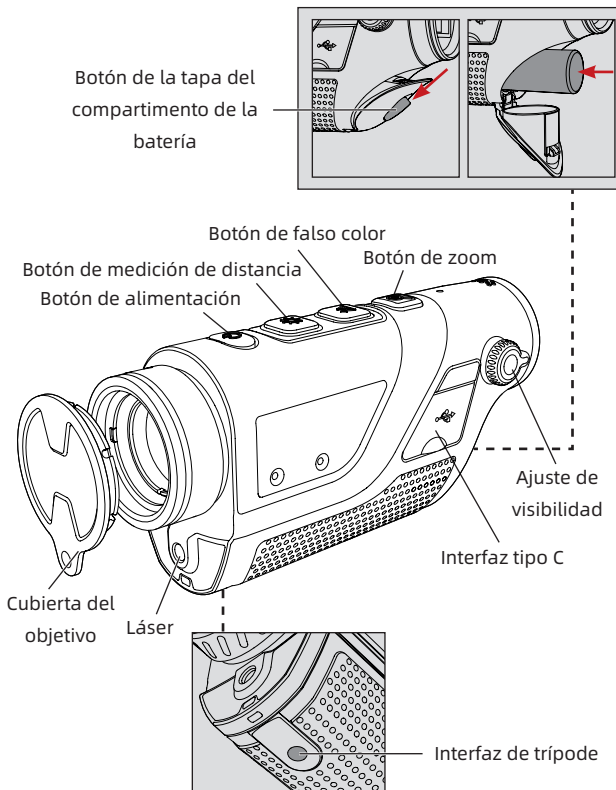

## 1. Cubierta de objetivo

¡Cubra la cubierta de objetivo para proteger el objetivo cuando el producto no esté en uso!

## 2. Interfaz USB tipo C

Se puede conectar una fuente de alimentación externa al producto a través de la interfaz externa con el cable USB correspondiente.

La especificación de salida de la fuente de alimentación externa es 5V2A.

También puede conectar a una pantalla mediante un cable de vídeo correspondiente para emitir la imagen térmica a un monitor externo para su visualización.

## 3. Tapa de la batería

Cuando el producto se utiliza con una batería, es la entrada para desmontar e instalar la batería.

Pulse el botón de la tapa del compartimento de la batería y deslícelo hacia abajo para abrir la tapa del compartimento de la batería y coloque la batería según las marcas de los polos positivo y negativo.

**⚠ Nota: inserte la batería en la dirección que se muestra en la figura, inserte la batería a la fuerza.**

## 4. Interfaz de trípode

Interfaz estándar de 1/4" , compatible con cabeza del trípode.

## - Instrucciones de operación rápida -

| Botón                          | Estado actual del equipo         | Pulsación corta                               | Pulsación larga                                 |
|--------------------------------|----------------------------------|---|---|
| Botón de alimentación          | Encendido (no se accede al menú) | Calibración                                   | Display off/ apagado                            |
|                                | Apagado                          | /   | Encendido                                       |
|                                | Display off                      | Display on                                    | Display on                                      |
|                                | Encendido (se accede al menú)    | Calibración                                   | Display off/ apagado                            |
| Botón de medición de distancia | Encendido (no se accede al menú) | Encender/apagar el indicador del láser        | /   |
|                                | Encendido (se accede al menú)    | Alternar opciones de menú a la izquierda      | El dispositivo permanece en el estado del menú  |
| Botón de falso color           | Encendido (no se accede al menú) | Cambiar el falso color                        | Acceder a la interfaz de configuración del menú |
|                                | Encendido (se accede al menú)    | Ajustar el valor de la opción correspondiente | Salir del menú y guardar la configuración       |
| Botón de zoom                  | Encendido (no se accede al menú) | Cambiar el factor de amplificación            | /   |
|                                | Encendido (se accede al menú)    | Alternar opciones de menú a la derecha        | El dispositivo permanece en el estado del menú  |



## [ Descripción del botón ]

### 1. Botón de alimentación

- **Encendido**

Mantenga pulsado el botón de alimentación hasta que aparezca la imagen de encendido en el ocular (puede soltar el botón), entonces el dispositivo se enciende correctamente.

- **Apagado**

Apagado manual: mantenga presionado el botón de alimentación, se muestra la barra de progreso de apagado, el dispositivo se quede en negro después de 5 barras de progreso, el apagado se ha realizado correctamente.

Apagado automático: dentro del tiempo de apagado automático establecido, sin pulsar ninguna operación de botón, espere a que el dispositivo alcance el tiempo de apagado establecido y entonces aparecerá automáticamente la barra de progreso de apagado, el dispositivo se apagará después de la quinta barra de progreso.

- **Display off**

Mantenga pulsado el botón de alimentación, se muestra la barra de progreso de apagado. Si suelta el botón de alimentación en los 4 cuadros anteriores

en la barra de progreso, el apagado se cancela y entra en el modo de Display off de la pantalla.

- **Display on**

En este estado Display off, presione brevemente/ mantenga presionada el botón de alimentación para activar la pantalla, y no se responderán las acciones de los botones.

- **Calibración**

Presione brevemente el botón de alimentación cuando el dispositivo esté encendido para completar la acción de calibración correspondiente y se mostrará un aviso de calibración exitosa en la parte superior de la pantalla.

## 2. Botón de medición de distancia

Cuando el menú no está mostrado, pulse el botón del láser para encender/apagar el cursor indicador del láser.

Cuando el menú no está mostrado, mantenga pulsado el botón del láser, el dispositivo no responderá.

Cuando el menú está mostrado, pulse el botón del láser, el cursor del menú del dispositivo se moverá hacia la izquierda.

Cuando el menú está mostrado, mantenga pulsado el botón del láser, el dispositivo permanecerá en la interfaz

del menú.

### **3. Botón de falso color**

No se accede al menú, presione brevemente el botón de falso color para cambiar secuencialmente entre calor blanco, calor negro, calor rojo, rojo hierro, calor azul y se puede mostrar cíclicamente.

No se accede al menú, pulsa prolongadamente el botón de falso color para entrar en la interfaz de configuración del menú.

Cuando se accede al menú, pulse brevemente el botón de falso color para ajustar el valor de la opción correspondiente.

Cuando se accede al menú, mantenga pulsado l botón de falso color para salir del menú y guardar la configuración.

### **4. Botón de zoom**

No se accede al menú, pulse brevemente el botón de zoom para cambiar el factor de ampliación.





No se accede al menú y el dispositivo no responde cuando se mantiene pulsado el botón de zoom.





Cuando se accede al menú, pulse brevemente el botón de zoom y el cursor del menú del dispositivo se desplazará hacia la derecha.

Cuando se accede al menú, mantenga pulsado el botón

de zoom y el dispositivo permanecerá en el estado de menú.

### **[ Descripción de la función ]**

1.  **Seguimiento de punto caliente:** cuando se enciende, se muestra un cuadro en forma de arco azul verdoso, con un cursor punteado en el medio, que sigue el punto más caliente de la imagen.
2.  **Wi-Fi:** después de activar el Wi-Fi del dispositivo,, si el teléfono móvil está conectado al punto de acceso en el lado del dispositivo, la APP móvil puede previsualizar la pantalla del dispositivo en tiempo real, controlar la cámara termográfica con control remoto con todas las funciones, y gestionar y compartir los archivos de la galería.  
**⚠ Nota: Busque y descargue la APP 'TargetIR' en el mercado de aplicaciones móviles, abra la APP y busque el nombre del Wi-Fi 'HandHeld-TI-xxxx' en la configuración del WLAN del móvil, introduzca la contraseña '12345678' y vuelva a la APP de nuevo.**
3.  **Luz indicadora de trabajo:** La luz indicadora de trabajo se puede encender o apagar.
4.  **Salida de vídeo:** el interruptor de salida de vídeo del dispositivo puede activarse o desactivarse.

5.  **Modo de escena:** se pueden configurar tres modos de escena de natural/mejorado/resaltado, y el contraste de brillo correspondiente del detector se puede guardar en cada uno de los tres modos.
  6.  **Imagen en imagen:** se pueden configurar cuatro modos: apagado/superior izquierda/superior centro/superior derecha.
  7.  **Brillo de la pantalla:** el brillo de la pantalla se puede ajustar en 5 niveles y los resultados del ajuste se pueden observar en tiempo real.
  8.  **Brillo de la imagen:** el brillo del detector se puede ajustar en 5 niveles y los resultados del ajuste se pueden observar en tiempo real.
- ⚠ Nota: El valor tras el ajuste del brillo se guarda en el modo de escena actual.**
9.  **Contraste de imagen:** el contraste se puede ajustar en 5 niveles y los resultados del ajuste se pueden observar en tiempo real.
- ⚠ Nota: El valor tras el ajuste del contraste se guarda en el modo de escena actual.**
10. **Reposo automático:** el tiempo de reposo automático se puede configurar en 5/10/15 minutos, si no hay ninguna operación dentro del tiempo establecido y ingresa a la cuenta regresiva de reposo, entonces entrará en estado

de reposo (configurado en la APP)

**11. Apagado automático:** Apagado automático: el tiempo de apagado automático se puede configurar en 15/30/60 minutos. Si no se realiza ninguna operación de los botones en el tiempo establecido, ingresará a la cuenta regresiva de apagado y se apagará después de la terminación de la cuenta regresiva (configurado en la aplicación).

**12. Operación detallada**

Escanee el código QR para conocer más métodos de uso.



## - Guía de solución de fallas comunes -

---

### 1. El dispositivo no se puede encender

Solución: Reemplazar la batería o conectar un adaptador para la alimentación.

### 2. La pantalla se apaga durante el uso

Solución: presione brevemente/mantenga presionada cualquier botón para despertar del reposo e iluminar la pantalla.

## - Almacenamiento y transporte -

---

Los métodos correctos de almacenamiento y transporte de la cámara termográfica son los siguientes: Para evitar peligros y daños materiales, etc., lea atentamente este manual antes de usar el dispositivo y respételo estrictamente durante el uso. Después de leerlo, guarde el manual correctamente.

### Almacenamiento

- El entorno de almacenamiento del producto empaquetado es de -30 °C ~ 60 °C, con una humedad relativa no supera el 95 %, sin condensación ni gases corrosivos, en una sala bien ventilada y limpia.
- Sáquelo y cárguelo una vez cada 3 meses.

### Transporte

Debe protegerse de la lluvia, de las inundaciones y de

los vuelcos durante el transporte y no debe someterse a vibraciones y golpes violentos; debe manipularse con cuidado y suavidad y no debe lanzarse.

## **- Soporte postventa -**

---

¡Gracias por comprar la M10-256! Nos comprometemos a ofrecerle a usted productos de alta calidad y un excelente servicio al cliente. Este producto cuenta con una garantía de 5 años que cubre defectos de materiales y fabricación bajo un uso normal.

Si necesita cualquier ayuda relacionada con el producto o tiene algún reclamo de garantía, por favor contáctenos directamente. Nuestro equipo de soporte dedicado está aquí para ayudarle:

### **Información de contacto**

**Correo electrónico: [sumingyang18@gmail.com](mailto:sumingyang18@gmail.com)**

**Dirección: 117 Port, Irvine, CA 92618**

Para obtener más detalles sobre nuestra garantía y servicios de soporte, visite nuestro sitio web o contacte a nuestro equipo de servicio al cliente directamente. Su satisfacción y experiencia del producto son nuestras principales prioridades, y estamos aquí para asegurarnos de que sus necesidades sean atendidas de manera rápida y eficiente.



## - Aperçu du produit -

---

Bienvenue au monoculaire portable à imagerie thermique de la M10-256.

Faire l'expérience d'une technologie de pointe avec la M10-256, où l'efficacité rencontre la sophistication dans les applications d'extérieur et de sécurité. Conçu pour les passionnés et les professionnels, ce monoculaire à imagerie thermique présente des caractéristiques telles qu'un démarrage rapide en deux secondes, une imagerie à haute résolution et des opérations intuitives, ce qui le rend idéal pour une variété d'activités en plein air, notamment l'exploration de la faune et de la flore, le maintien de l'ordre public et les opérations de recherche et de sauvetage. Grâce à des options de connectivité robuste comme le Wi-Fi et à une interface conviviale, partager et surveiller en temps réel, s'assurer que vous êtes toujours prêt, quel que soit l'environnement. Conçu pour résister à un usage intensif, avec une étanchéité IP66 et une longue durée de vie de la batterie, la série M se démarque comme un partenaire fiable pour tous vos besoins d'aventure.

## - FCC WARNING -

---

This equipment may generate or use radio frequency energy. Changes or modifications to this equipment may cause harmful interference unless the modifications are expressly approved in the instruction manual. The user could lose the authority to operate this equipment if an unauthorized change or modification is made.

This device complies with part 15 of the FCC Rules. Operation is subject to the following two conditions: (1) This device may not cause harmful interference, and (2) this device must accept any interference received, including interference that may cause undesired operation.

The device has been evaluated to meet general RF exposure requirement. The device can be used in portable exposure condition without restriction.

NOTE: This equipment has been tested and found to comply with the limits for a Class B digital device, pursuant to part 15 of the FCC Rules. These limits are designed to provide reasonable protection against harmful interference in a residential installation. This equipment generates, uses and can radiate radio frequency energy and, if not installed and used in accordance with the instructions, may cause harmful interference to radio communications. However, there is no guarantee that interference will not occur in a particular installation. If this equipment does cause harmful

interference to radio or television reception, which can be determined by turning the equipment off and on, the user is encouraged to try to correct the interference by one or more of the following measures:

- Reorient or relocate the receiving antenna.
- Increase the separation between the equipment and receiver.
- Connect the equipment into an outlet on a circuit different from that to which the receiver is connected.
- Consult the dealer or an experienced radio/TV technician for help.
- The rating information is located at the bottom of the unit.

## - Consignes -

---



### **Danger**

- 1) Veuillez charger les piles suivant les méthodes, les étapes et les instructions indiquées dans ce manuel. Une charge incorrecte pourrait provoquer la surchauffe, l'endommagement des piles, même une blessure corporelle.
- 2) N'essayez jamais d'ouvrir ou de décomposer une pile, en cas d'une introduction du produit chimique dans l'œil causée par la fuite de la pile, il faut rincer immédiatement l'œil et recevoir un soin médical.



### **Avertissement**

- 1) Il convient de maintenir autant que possible la stabilité de l'appareil tout en évitant une oscillation forte lors de son fonctionnement.
- 2) N'exploitez et stockez l'appareil dans un milieu où la température de service ou de stockage dépasse celle admissible.
- 3) Ne pointez jamais directement l'appareil vers un foyer à fort rayonnement thermique, tel que le soleil, un laser ou une soudeuse à point, etc.
- 4) Ne bouchez jamais les trous de l'appareil.

- 5) Veuillez ne pas frapper, ni jeter ou faire vibrer l'appareil et ses accessoires afin d'éviter leur dommage.
- 6) Veuillez ne pas déposer sans autorisation cet appareil, sinon, il serait endommagé et vous risquez de perdre les droits de garantie.
- 7) N'appliquez aucun liquide dissolvant ou similaire à l'appareil et au câble, cela pourrait endommager l'appareil.
- 8) Veuillez ne pas exploiter cet appareil dans un milieu où la température dépasse celle de son fonctionnement, sinon, l'appareil serait endommagé.
- 9) Lorsque vous essuyez l'appareil, veuillez respecter les mesures suivantes:
  - Surface non optique: vous pouvez essuyer la surface non optique de l'appareil si nécessaire à l'aide d'un chiffon propre et souple ;
  - Surface optique: lors d'exploitation de l'imageur thermique, veuillez éviter de polluer la surface optique de l'objectif, surtout il est interdit de toucher manuellement l'objectif parce que la trace de sueur de la main laissée sur le verre de l'objectif pourrait corroder le

revêtement optique sur sa surface. Lorsque la surface de l'objectif optique est polluée, il convient de l'essuyer soigneusement au moyen du papier spécial destiné à l'objectif.

- 10) Écartez les piles d'un milieu chaud ou d'un objet à haute température.
- 11) Ne court-circuitez pas les électrodes positive et négative de la pile.
- 12) Ne mettez pas les piles dans un milieu humide ou dans l'eau.
- 13) Il est interdit d'effectuer la recharge à l'aide d'un adaptateur ou d'un chargeur non original (veuillez vous référer à l'objet physique dans l'emballage d'origine).



### **Attention**

- 1) N'exposez pas l'appareil à un milieu poussiéreux ou humide. Lors de l'exploitation dans un milieu en présence d'eau, il faut éviter la projection d'eau sur l'appareil. Veuillez monter le couvercle de l'objectif lorsque l'appareil est inutilisé.
- 2) Lorsque l'imageur thermique est inutilisé, veuillez mettre cet appareil avec tous les accessoires dans la boîte d'emballage spécial.

**- Liste des articles -**

| No. | Désignation            | Qté. |
|-----|------------------------|------|
| 1   | Cache-oculaire         | 1    |
| 2   | Chargeur de pile 18650 | 1    |
| 3   | Câble USB Type-C       | 1    |
| 4   | Sac portable           | 1    |
| 5   | Pile 18650             | 2    |
| 6   | Bracelet               | 1    |
| 7   | sangle de maintien     | 1    |

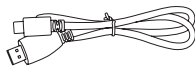
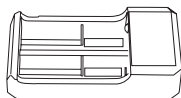
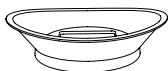

Cache-oculaire    Chargeur de pile 18650    Câble USB Type-C

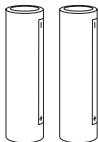
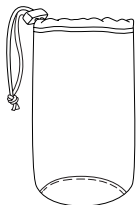

Bracelet



Sac portable

Pile 18650

sangle de maintien

## - Description des composants du produit -

Ce manuel est adaptable aux plusieurs types d'appareil de la série, les illustrations ne concernent qu'un des types.

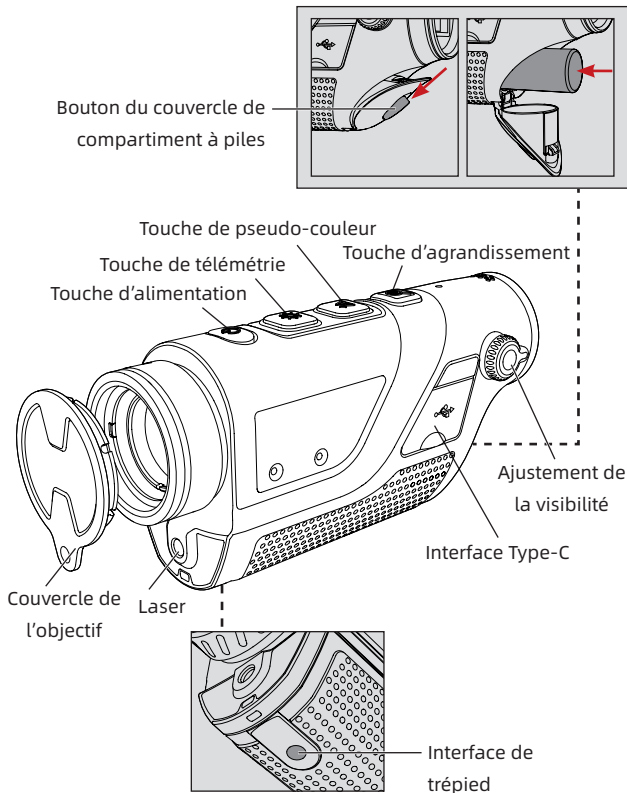



### 1. **Couvercle de l'objectif**

Veillez monter le couvercle de l'objectif pour protéger le dernier lorsque le produit est inutilisé !

### 2. **Port USB Type C**

A travers le câble USB associé connecté au port externe, le produit peut être alimenté par une alimentation électrique externe.

La spécification de sortie de l'alimentation externe est de 5V 2A.

Également à travers le câble vidéo associé, l'appareil peut être connecté à un écran afin de transmettre l'image de l'imageur thermique à un moniteur périphérique.

### 3. **Couvercle de compartiment à piles**

Lors de fonctionnement des piles associées à l'imageur thermique, ce couvercle joue un rôle d'accès pour le montage et le démontage des piles.

Appuyez sans relâcher le bouton du couvercle de compartiment à piles pour le faire glisser vers le bas pour l'ouvrir, montez les piles suivant les indications des électrodes positive et négative.

**⚠ N.B. : Veuillez installer les piles suivant le sens indiqué dans le schéma, un montage forcé doit être évité.**

### 4. **Interface de trépied**

Il s'agit d'une interface standard de 1/4 pouce qui prend en charge une tête de support.

## - Description de l'exploitation rapide -

| Touches                  | État actuel de l'appareil   | Appui court                                  | Appui long  |
|--------------------------|-----------------------------|--|---|
| Touche d'alimentation    | Démarrage (menu non appelé) | Calibration                                  | Display off/<br>Arrêt                                   |
|                          | Arrêt                       | /  | Démarrage   |
|                          | Display off                 | Display on                                   | Display on  |
|                          | Démarrage (menu appelé)     | Calibration                                  | Display off/<br>Arrêt                                   |
| Touche de télémétrie     | Démarrage (menu non appelé) | Indication pour activer/désactiver laser     | /   |
|                          | Démarrage (menu appelé)     | Changement d'option de menu vers la gauche   | Appareil toujours en état de menu                       |
| Touche de pseudo-couleur | Démarrage (menu non appelé) | Changement du mode de pseudo-couleur         | Accès à l'interface de réglage du menu                  |
|                          | Démarrage (menu appelé)     | Réglage de la valeur d'option correspondante | Quitter le menu et enregistrement des paramètres réglés |
| Touche d'agrandissement  | Démarrage (menu non appelé) | Changement du niveau d'agrandissement        | /   |
|                          | Démarrage (menu appelé)     | Changement d'option de menu vers la droite   | Appareil toujours en état de menu                       |

## [ Description des touches ]

### 1. Touche d'alimentation

- **Démarrage**

Appuyez longuement sur la touche d'alimentation jusqu'à ce que l'image de démarrage se présente sur l'écran de l'oculaire (la libération de la touche est possible), l'imageur thermique démarre avec succès.

- **Arrêt**

Arrêt manuel : appuyez longuement sur la touche d'alimentation, la barre d'avancement de l'arrêt se présente, l'arrêt est réalisé lorsque la barre d'avancement touche la 5ème section, l'écran est éteint.

Arrêt automatique : la barre d'avancement se présente automatiquement lorsqu'aucune opération de touche n'est effectuée pendant la période prédéfinie de temporisation d'arrêt automatique, l'appareil s'arrête lorsque la barre d'avancement touche la 5ème section.

- **Display off**

Appuyez longuement sur la touche d'alimentation, la barre d'avancement de l'arrêt se présente, libérez la touche d'alimentation lorsque les 4 sections de la

barre sont remplies, l'arrêt est annulé, l'état Display off est activé.

- **Display on**

Dans l'état Display off, appuyez brièvement/longueusement sur la touche d'alimentation pour réveiller l'écran, aucune réponse n'est donnée.

- **Calibration**

En état de démarrage, appuyez brièvement sur la touche d'alimentation pour réaliser l'opération de calibration correspondante, une indication de la calibration réalisée se présente dans la partie supérieure de l'écran.

## 2. Touche de télémétrie

Menu non appelé, appui court sur la touche laser, pour activer/désactiver le curseur d'indication laser.

Menu non appelé, appui long sur la touche laser, aucune réponse de l'appareil n'est donnée.

Menu appelé, appui court sur la touche laser, le curseur du menu de l'appareil se déplace vers la gauche.

Menu appelé, appui long sur la touche laser, maintien de l'état de menu.

## 3. Pseudo-couleur

Menu non appelé, appuyez brièvement sur la touche de pseudo-couleur pour changer la pseudo-couleur parmi

les options suivantes : la chaleur blanche, la chaleur noire, la chaleur rouge, la chaleur rouge de fer et la chaleur bleue avec un affichage en cycle.

Menu non appelé, appuyez longuement sur la touche de pseudo-couleur pour accéder à l'interface de réglage du menu.

Menu appelé, appuyez brièvement sur la touche de pseudo-couleur, réglez la valeur d'option correspondante.

Menu appelé, appuyez longuement sur la touche de pseudo-couleur pour quitter le menu et enregistrer les paramètres réglés.

#### **4. Touche d'agrandissement**



Menu non appelé, appuyez brièvement sur la touche d'agrandissement pour changer le grossissement d'agrandissement.

Menu non appelé, appuyez longuement sur la touche d'agrandissement, aucune réponse de l'appareil n'est donnée.



Menu appelé, appuyez brièvement sur la touche d'agrandissement, le curseur de menu se déplace vers la droite.

Menu appelé, appuyez longuement sur la touche d'agrandissement, l'appareil est en état de menu.



**[ Description des fonctions ]**

1.  **Poursuite de point chaud** : lorsqu'elle est activée, un curseur composé d'un cadre bleu en arc et d'un point central s'affiche afin de poursuivre le point le plus chaud dans l'ensemble de l'image.
2.  **Wi-Fi** : Activez Wi-Fi de l'équipement, si le téléphone mobile se connecte au réseau à travers le point d'accès de l'appareil, dans ce cas, il est possible d'apercevoir l'image en temps réel de l'appareil, de commander à distance toutes les fonctions de l'imager thermique, de gérer et de partager des fichiers de base d'images sur l'APP du portable.

**N.B. : Recherchez et téléchargez l'APP « TrackIR » dans le marché d'APP de votre téléphone mobile, démarrez cette APP, trouvez la référence de Wi-Fi nommée « Handheld-TI-xxxx » dans le réglage WLAN de votre téléphone mobile, saisissez le mot de passe « 12345678 », retournez à l'interface de l'APP.**

3.  **Témoin de service** : il permet d'activer ou de désactiver le témoin de service.
4.  **Sortie vidéo** : cette fonction permet d'activer ou de désactiver l'interrupteur de sortie vidéo.
5.  **Mode de scène** : trois modes de scènes sont disponibles à définir, soit le mode naturel, le mode

accentué et le mode surbrillant, ces trois modes de scènes permettent de sauvegarder respectivement la luminosité et le contraste correspondantes du détecteur.

6.  **Image dans image** : il permet de régler l'image dans image suivant un des quatre modes ainsi OFF/Gauche supérieure/Centre supérieur/Droite supérieure.
7.  **Luminosité de l'écran** : la luminosité de l'écran est réglable dans une échelle de 5 degrés, il est possible d'observer en temps réel le résultat de réglage.
8.  **Luminosité de l'image** : la luminosité du détecteur est réglable dans une échelle de 5 degrés, il est possible d'observer en temps réel le résultat de réglage.

**N.B. : La valeur réglée de luminosité sera sauvegardée pour le mode de scène actuel.**

9.  **Contraste de l'image** : le contraste est réglable dans une échelle de 5 degrés, il est possible d'observer en temps réel le résultat de réglage.

**N.B. : La valeur réglée de contraste sera sauvegardée pour le mode de scène actuel.**

10. **Veille automatique** : l'utilisateur est libre de définir la période de temporisation de veille automatique parmi 5/10/15 minutes, le comptage décroissant de veille démarre lorsqu'aucune opération n'est effectuée pendant la période prédéfinie (réglage sur l'APP).

**11. Arrêt automatique :** l'utilisateur est libre de définir la période de temporisation d'arrêt automatique parmi 15/30/60 minutes, l'appareil est arrêté à la fin du compte à rebours lorsqu'aucune opération par touche n'est effectuée pendant la période prédéfinie (réglage sur l'APP).

## **12. Opérations en détail**

Numérisez le code QR pour obtenir plus de méthodes d'utilisation.



## **- Guide pour éliminer des défauts courants -**

---

### **1. Démarrage impossible de l'appareil**

Solution : remplacez la pile ou chargez l'appareil à l'aide d'un adaptateur.

### **2. L'écran s'éteint au cours de l'exploitation**

Solution : appuyez brièvement/longuement sur n'importe quelle touche pour réveiller l'écran en veille.



## - Stockage et transport -

---

Les dispositions citées ci-dessous concernent les méthodes pertinentes du stockage et du transport du produit. Afin de prévenir tout danger, toute perte des biens, vous êtes prié de lire soigneusement ce manuel et respecter strictement ses dispositions au cours de l'exploitation. Après la lecture, veuillez conserver bien le manuel.

### 1. Stockage

- Les conditions du milieu de stockage pour un produit emballé sont comme ce qui suit : la température -30°C à 60°C, l'humidité relative 95% au maximum, un espace intérieur exempt de condensat, de gaz corrosif, bien aéré et propre.
- Veuillez retirer les piles tous les 3 mois pour une recharge.

### 2. Transport

Au cours de transport, il faut prévenir contre la pluie, l'inondation, le renversement. De plus, il faut opérer doucement pendant la manutention sans que l'appareil ne subisse une forte vibration et un choc, la projection du produit est interdite.

## - Service après-vente -

---

Merci d'avoir choisi la M10-256. Nous nous engageons à vous fournir des produits de haute qualité et un excellent service à la clientèle. Ce produit est livré avec une garantie de 5 ans qui couvre les défauts de matériaux et de fabrication dans des conditions normales d'utilisation.

Si vous avez besoin d'aide avec votre produit ou si vous avez des réclamations au titre de la garantie, veuillez nous contacter directement. Notre équipe d'assistance dédiée est là pour vous aider :

### **Coordonnées**

**Email : [sumingyang18@gmail.com](mailto:sumingyang18@gmail.com)**

**Adresse : 117 Port, Irvine, CA 92618**

Pour plus de détails sur nos services de garantie et d'assistance, veuillez visiter notre site Web ou contacter directement notre équipe du service à la clientèle. Votre satisfaction et votre expérience produit sont nos premières priorités, et nous sommes prêts pour nous assurer que vos besoins sont satisfaits avec rapidité et efficacité.



**EN** Special statement: the version of the guide will be updated after the technical improvement of the product.

**ES** Declaración especial: La versión del manual se actualizará después de la mejora técnica del producto.

**FR** Déclaration particulière : Ce guide sera mis à jour après l'optimisation technologique du produit.